

使用說明書 空間除菌脫臭機

型號 F-JPW50H

本產品為室內專用



目錄

安全注意事項	2~5
設置要求	6
使用要求	6
各部件名稱	7~10
設置	11~12
• 投入鹽粒	12
使用方法	13~15
供水／排水方法	16~18
維護保養	19~26
• 更換電極組件	25
• 長期間置時	26
自選配件	26
導風板脫離時	27
當浮子脫落時	27
更多信息	28
常見問題解答	29
故障排除	29~32
• 異常碼一覽表	31~32
規格	32

確認與設置

使用方法

維護保養

其他信息

感謝您選購 Panasonic 產品。
使用和維護產品前，請仔細閱讀本使用說明書。
使用前，請務必先閱讀“安全注意事項”。(第2~5頁)
不遵照本說明書進行操作有可能導致受傷或財產損失。
請妥善保管好此使用說明書以備日後參考。

- 維護保養、加水和排水前先斷電。
- 清潔和除垢詳情請參照“維護保養”。關於加水詳情請參照“供水／排水方法”。
- 如果電源軟線損壞，為了避免危險，必須由製造商、其維修部或類似部門的專業人員更換。
- 本產品不適合有殘疾、智障或精神障礙的人士或缺乏經驗、常識者(包括兒童)維護使用，除非在負責他們安全的人士的看護或指導下使用。兒童應該有人進行看護，以防將產品當做玩具。

為了避免對您或其他人造成傷害或財物損害，請務必遵守本說明書中的安全注意事項。

- 以下標誌是根據不按指示使用產品所產生的危險或受傷程度進行分類。



警告 本標誌所表示的內容為“不遵守的話可能造成人員死亡或重傷”。



注意 本標誌所表示的內容為“不遵守的話可能造成人身輕傷或財物損害”。

- 以下標誌為務必遵守的指示種類。(下列標誌為例子。)



此標誌表示禁止事項。



此標誌表示強制事項。



警告



- 移動或存放時禁止拉扯電源線。

(否則電源線可能會損壞，導致火災或觸電。)

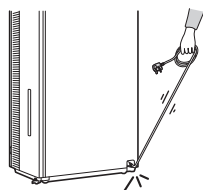

- 禁止損壞電源線或電源插頭。

• 禁止切割、改裝、過度扭曲、擰絞、擠壓電源線、使電源線靠近熱源以及在電源線上壓放重物等。

(否則電源線可能會損壞，導致火災或觸電。)

- 禁止使用額定電壓以外的電源。

(否則電源線可能會過熱，導致火災。)



- 請將電源插頭完全插入電源插座。

(如果電源插頭沒有完全插牢，可能會導致觸電，或因電源線過熱導致火災。)

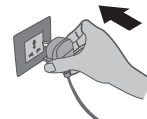

• 禁止使用已損壞的電源插頭或鬆動的電源插座。

- 請定期清潔電源插頭。

(如果電源插頭上有灰塵、濕氣，可能會破壞電源插頭的絕緣部分，導致火災。)

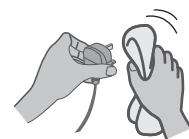

• 拔出電源插頭，用乾布擦淨。
• 產品長期不使用時，應拔出電源插頭。



警告



- 醫院、康復機構等請注意本產品的使用場合，禁止使用醫療起搏器的顧客讓起搏器的植入部位靠近本產品前面板開合處、水箱和水盤。
(產品上有磁鐵，可能會對起搏器造成不良影響。)

- 禁止用濕手接觸電源插頭。
(否則可能會導致觸電。)



- 禁止使用酸性洗滌劑或檸檬酸。
(否則可能產生有毒氣體，危害健康。)

- 禁止將手指或金屬物等異物放入進風口、出風口及縫隙中。
(否則可能會接觸到產品內部，導致觸電或受傷。)

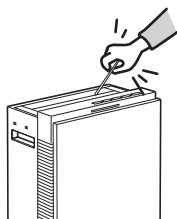

- 禁止弄濕機體。
 - 禁止在機體上放置水杯等。
(否則產品可能會短路，導致火災或觸電。)

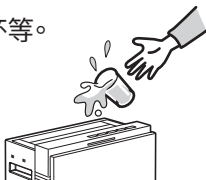

- 維護保養產品前，請務必拔出電源插頭。
(否則產品可能會突然運轉，導致觸電或受傷。)

- 出現異常現象或故障時，應立即停止使用，並拔出電源插頭。
(否則可能導致觸電、起火、冒煙。)
<異常・故障的例子>
 - 漏水。
 - 觸碰電源線後，運轉停止。
 - 運轉時伴有異常噪音或劇烈振動。
 - 主機異常發燙、或散發出燒焦的異味。
 - 存在其他異常和故障。→ 立即停止運轉，拔下電源插頭，聯繫經銷商進行檢查、維修。



- 禁止擅自拆開或改裝本產品。
(否則產品可能會異常動作或起火，導致火災或觸電。)
→ 需要維修時請聯繫經銷商。

- 禁止擅自拆開電極組件。
(拆開後可能會因電極板等而導致受傷。)



注意



■ 禁止放置於不平穩的場所和高處。

(否則產品可能會翻倒，導致受傷，水灑出會導致火災、觸電、沾濕傢俱等。)

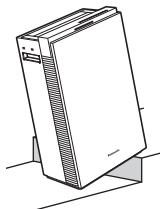

■ 禁止放置於廚房等排放油煙的場所。

(否則產品可能會出現裂紋，導致受傷。)

■ 禁止放置於浴室等高溫、高濕或會弄濕產品的場所。

(否則產品可能會漏電，導致火災或觸電。)



■ 禁止放置於風口正對動植物的場所。

(否則可能會導致動物不適、植物風乾。)

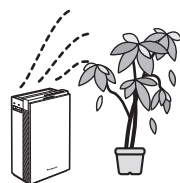

■ 禁止放置於油或可燃性氣體可能出現洩漏的場所。

(否則可能因產品吸入而導致起火或冒煙。)

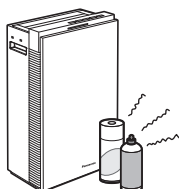

■ 禁止坐、倚靠本產品。

(否則產品可能會翻倒，導致受傷，水灑出會導致火災、觸電、沾濕傢俱等。)

• 有小孩的家庭要多加注意。



■ 禁止推倒或倒置本產品。

(否則水灑出可能會導致火災、觸電或沾濕傢俱等。)

■ 煙霧型殺蟲劑使用時，禁止運轉產品。

(否則產品內可能會積聚藥物，然後從出風口排出，危害身體健康。)

→ 使用殺蟲劑後，應先讓房間徹底通風，然後才可運轉產品。

■ 禁止使用汽油或其他揮發性混合溶劑擦拭產品，以及把殺蟲劑噴到產品上。

(否則產品可能會破裂或短路，導致受傷、火災或觸電。)

■ 禁止將點燃的香煙、香燭等可燃物接近產品。

(否則易燃物可能會被吸入產品內起火，導致火災。)

■ 禁止飲用水箱和水盤裡的水，或供給動植物。

(否則會危害人體健康及造成不良影響。)

■ 禁止使用開孔或破損的水箱和水盤。

(可能會漏水導致地板等變色或變質。)

■ 禁止讓風直接吹向牆壁，或扶手等金屬物。

(否則可能會產生污漬、發霉，或生銹等。)



注意



■ 禁止將化學藥品，芳香劑，精油等放入水箱或水盤裡。

(否則可能會產生有毒氣體，危害身體健康。或者可能會導致水箱或水盤破損後沾濕地板等，並導致變色或變質。)



■ 請手持電源插頭部位拔出電源插頭。

(否則電源線可能會損壞，導致火災或觸電。)

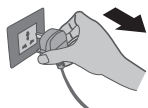

■ 與燃燒器具一起使用時，需保持空氣流通。

(否則可能會導致一氧化碳中毒。)

• 本產品不能去除一氧化碳。

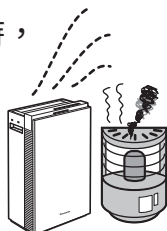

■ 移動產品時

• 請停止運轉產品並拔出電源插頭，將水箱及水盤裡的水倒空。
(否則可能會導致地板等變色或變質。)

• 請握住左右把手，不可握住導風板、前面板、側面板移動產品。
(否則產品可能發生滑落，導致受傷。)

■ 在搬運水箱和水盤時，請確保在水不會灑出的狀態下搬運。如果有水灑出，請及時擦掉。

(水如果灑到地板等上面，會由於次亞鹽素的漂白作用而導致變色或變質。)



■ 排水處理時，請同時打開自來水，將水槽沖洗乾淨。

(否則有可能導致金屬水槽和水管管道等氧化(生鏽)。)

■ 要經常清潔水箱及主機內部。

• 請每天用新的自來水替換水箱的水。

(產品不運轉時，由於髒漬和水垢而引起的發霉和雜菌繁殖，可能會產生臭味或危害人體健康。)

■ 使用期間如感覺身體出現異常，請立即停止使用，及時就醫。

(否則會引起身體不適。)

■ 請橫向移動產品。

(否則可能刮傷地板或地毯。)

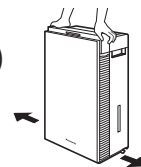

■ 用輪子移動產品時。

• 先解除輪子的固定鉤再移動。(第7頁)

(否則產品可能會翻倒，導致受傷。)

[解鎖]
(向上提固定鉤)

• 用輪子移動不方便或困難時，需抬起產品移動。

(否則可能會刮傷支撐面或產品翻倒。)

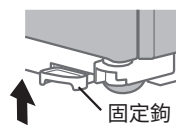

設置要求

- 在牆壁等的旁邊使用時
請保持以下安全距離進行使用。
(通風不暢時會導致主機內部溫度上升，引起故障。)

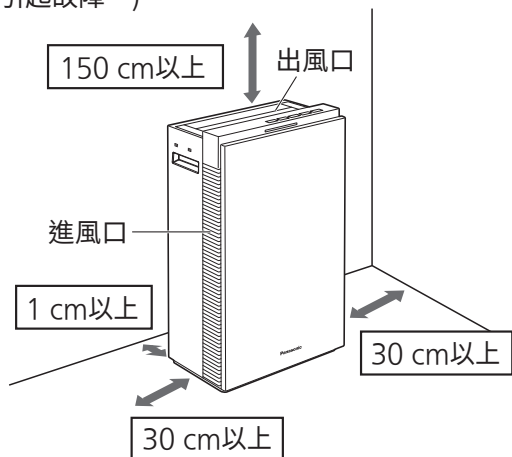

- 請將主機置於室內，在5 °C至35 °C的環境下使用。

- 請勿設置本產品於以下場所。
 - 陽光直射、被空調吹到或受熱等場所。
(否則可能會造成變形、變質、老化、變色或故障。)
 - 窗邊等可能擋住濕度感應器和氣味感應器的場所。
(否則可能會導致濕度感應器和氣味感應器工作不正常。)
 - 電視機及收音機等物體附近。
(否則可能會導致影像素亂以及雜音。)
→ 距離1 m以上設置。
- 請勿與電視機、收音機等設備使用同一電源插座。
(電源插頭插入時有可能會產生影像素亂以及雜音。)
→ 請將電源插頭插到其他電源插座上。
- 請勿在產品進風口和出風口處放置障礙物。
(否則可能會影響產品性能。)

使用要求

- 請勿在產品上放置物品。
(否則產品可能誤操作或故障。)

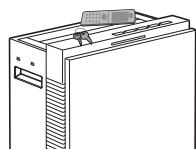

- 如果短時間內關機的情況下，請勿拔出電源插頭。
(由於無法除菌，可能會引起發霉和雜菌繁殖。)
停止工作時，將會自動進行清潔運轉(第15頁)，因此請確認水箱內有水，切勿拔下電源插頭。
- 長時間停機時請拔下電源插頭，並倒掉水箱和水盤的水。
(由於不通電，次亞鹽素酸的效果減弱，會引起發霉和雜菌繁殖。)
 - 短暫拔下電源插頭時不會產生影響。
- 建議不要在吸煙環境下使用。
(否則會導致壽命縮短，電極組件、除菌過濾網、HEPA多功能過濾網的更換時間提前。)
(如吸入香煙煙霧會由於煙焦油等而導致主機內部髒污，含有煙焦油等成分的髒水可能會從主機裡吹出。)

- 請勿在取出HEPA多功能過濾網的狀態下使用本產品。
(否則會導致主機內部灰塵積聚，引起故障。)
- 請定期清潔牆壁等。
如果一直在同一個場所使用，主機周圍的牆壁等可能會因為本產品吸入的空氣而變髒。建議定期清潔牆壁等。
- 有可能發生凍結時，請倒掉水箱和水盤的水。
(使用凍結的水運轉，可能會導致故障。)
- 請勿堵塞出風口。
(否則有可能導致操作錯誤、故障。)

關於鹽粒

- 鹽粒僅用於本系列產品。
- 請務必使用附屬品或自選配件(第26頁)的鹽粒。
- 開封後請擰緊蓋子保持密封。
- 請勿吞食鹽粒。
 - 若不小心吞食了鹽粒，請立即飲用足夠的水。
(1粒鹽粒按500 mL水計算)
 - 萬一吞食過量鹽粒，或者是高血壓、心臟病患者誤吞食的情況下，請及時就醫。

各部件名稱

機身

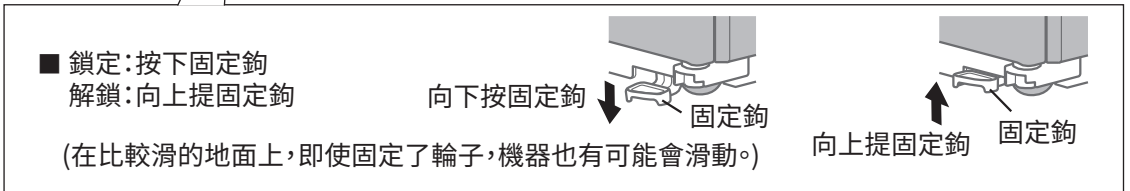
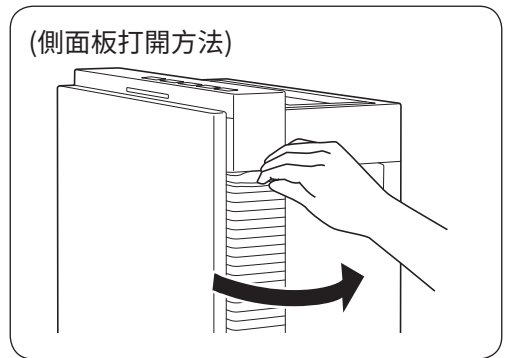
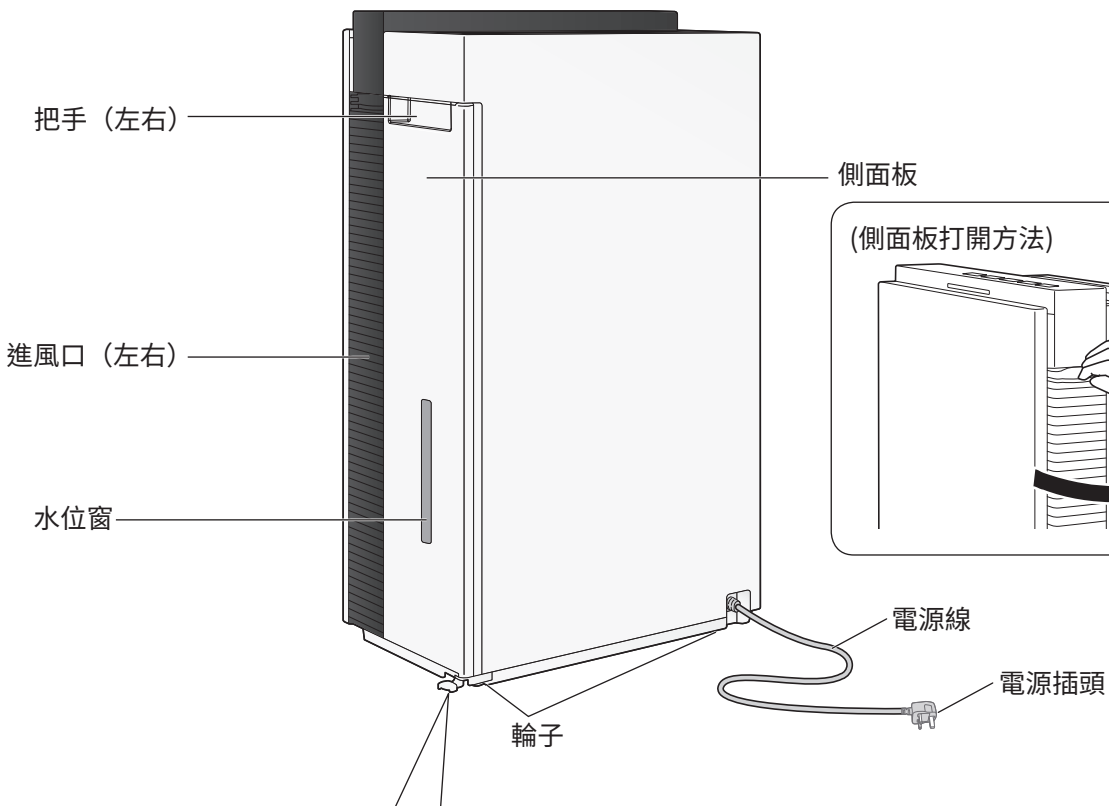
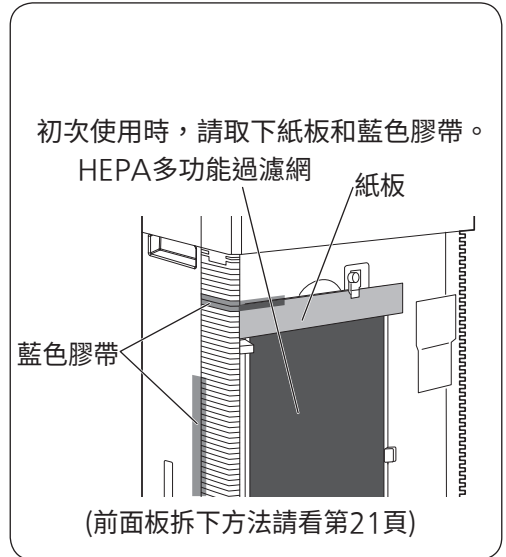
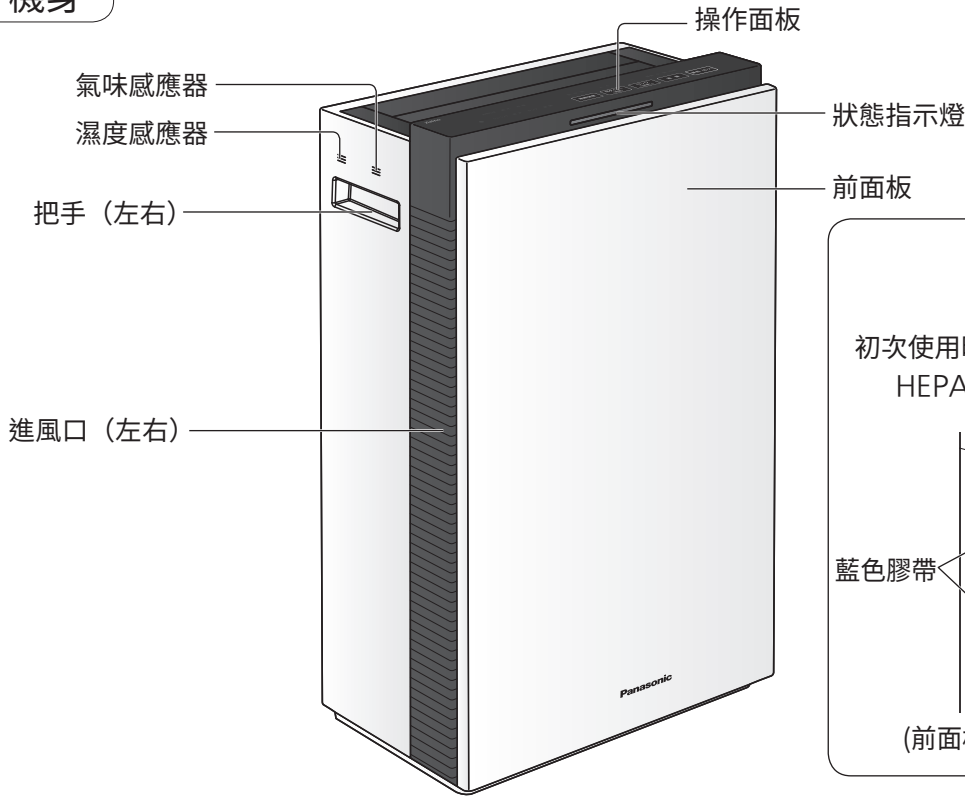

確認與設置

各部件名稱

附件

- 鹽粒
(約 300 粒裝)



鹽粒可以存放在機身內。

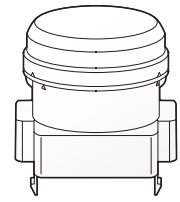
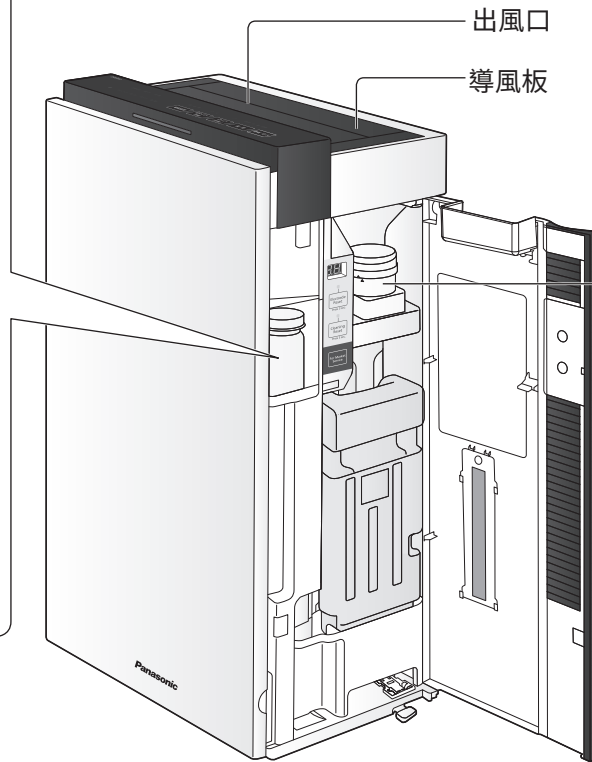
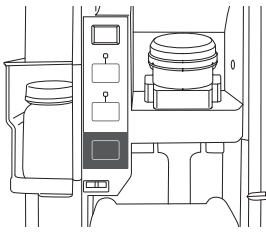

自動投鹽裝置

自動投鹽裝置可以拆除。
一邊用手指按壓左右芭扣，
一邊取出。

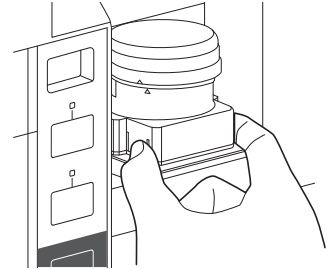

安裝時，扣位側朝前，
結合本體孔嵌入。

供水水箱(正文中簡稱為水箱)

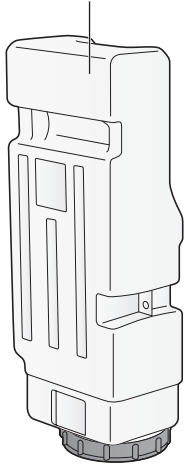

數字顯示屏
維護面板
把手

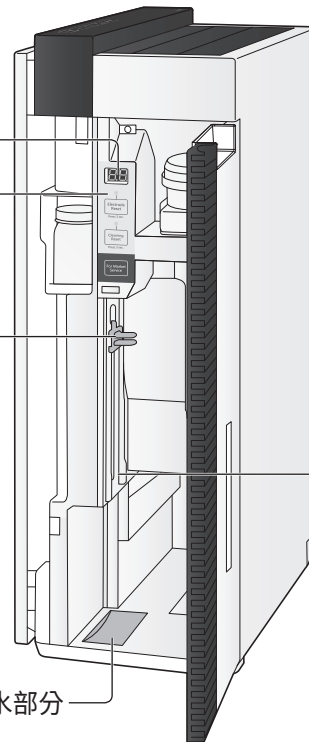

浮子
(內部2個)

除菌過濾
網組件

接水部分

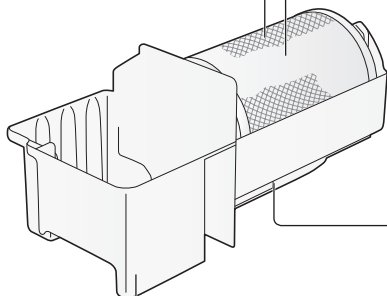

水盤

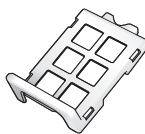

防霉組件
(內部)

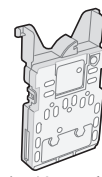

電極組件(內部)

初次使用時，請取下固定電極
組件的藍色膠帶。

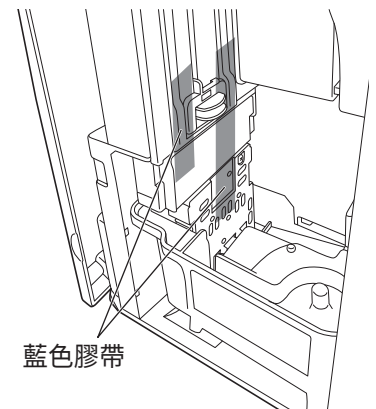

藍色膠帶

各部件名稱

操作面板

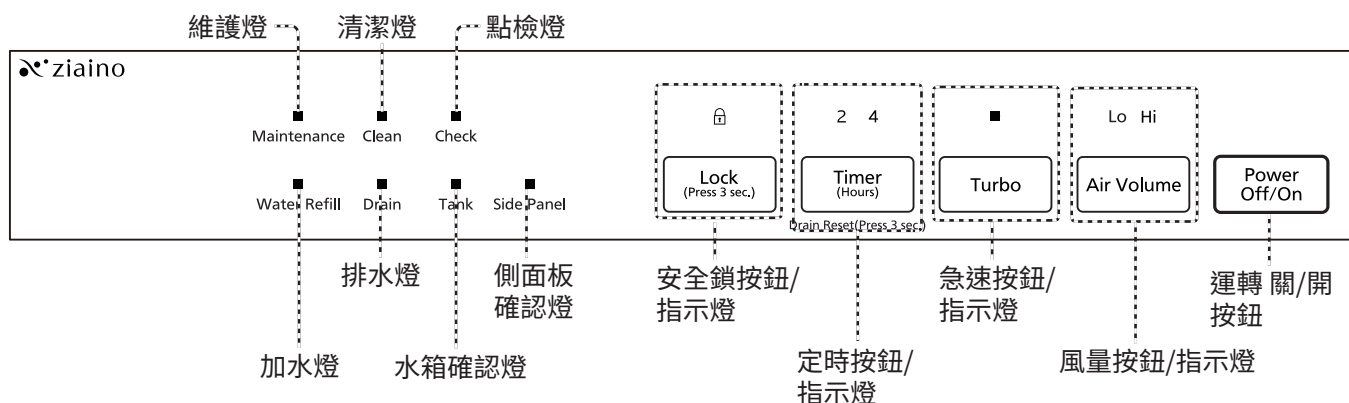

■ 維護燈

如果清潔復位指示燈、電極復位指示燈亮起時，或當維護面板的數字顯示屏上數位為“00”時（自動投鹽裝置中沒有鹽粒），維護燈亮起，此時需根據指示內容進行維護。

■ 清潔燈

燈亮起，表示產品正在進行自動清潔運轉。（第15頁）

■ 點檢燈

燈亮起，表示產品有異常。
→如果燈亮起，請檢查數字顯示屏上的錯誤代碼。（第31~32）

■ 加水燈

加水燈亮起，發出5次“BIBI”聲，表示水箱需要加水。（第16頁）

■ 排水燈

- 排水燈亮起
上一次排水工作後，排水燈在加水燈第7次亮時會同時亮起。
如果在排水燈閃爍的情況下取出水箱，排水燈會亮起。
→如亮起要進行排水。
- 排水燈閃爍
產品通電1周(168小時)後，加水燈若未亮起第7次，排水燈會閃爍，通知排水時間臨近。
(即使排水燈閃爍也可以運轉。)
→燈閃爍，表示水盤裡的水需要倒掉。
排水方法詳見第16~18頁。

■ 水箱確認燈

水箱未安裝時亮起。

■ 側面板確認燈

- 側面板打開時亮起。
- 側面板打開期間，側面板確認燈亮起。
 - 在運轉期間打開側面板，會有“BIBIBIBI”聲響起，側面板確認燈亮起，運轉暫停。
關上側面板，約20秒內進行準備運轉。
準備運轉完成後，返回打開側面板前的運轉模式。





各部件名稱

狀態指示燈







顯示空氣污染情況和產品運轉狀態。

- 狀態指示燈亮起時表示空氣污染情況，閃爍表示產品運轉狀態和各種通知。
- 狀態指示燈可關閉。(第29頁)

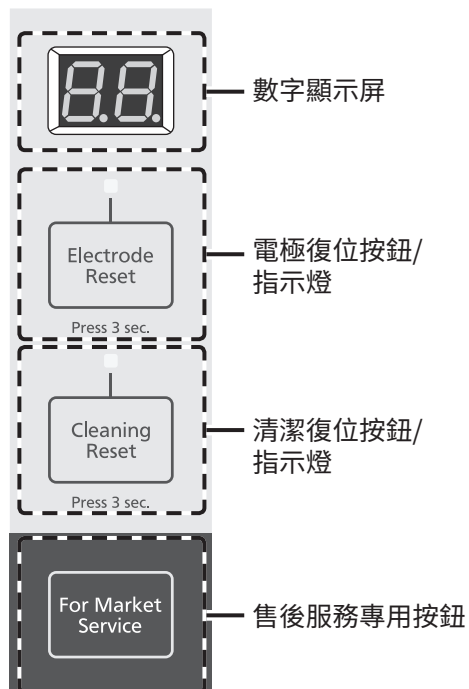
<p>藍色燈亮起(當空氣乾淨時)</p> <ul style="list-style-type: none"> ● 1~5盞藍色燈：運轉中  <p>■ 如果產品繼續運轉，空氣保持乾淨狀態，根據淨化時間，藍色狀態指示燈將亮起1~5盞。</p>	<p>紅色燈亮起(檢測到空氣污染時)</p> <p>1盞紅色燈：有點髒時</p>  <p>3盞紅色燈：比較髒時</p> 
<p>藍色燈閃爍(運轉狀態)</p> <ul style="list-style-type: none"> ● 準備運轉中  <ul style="list-style-type: none"> ● 除菌過濾網乾燥運轉中 	<p>紅色燈閃爍(各種通知)</p> <p>1盞紅色燈：等待加鹽時，需要更換電極組件時，清潔、點檢、加水、排水、水箱確認、側面板確認燈亮起時</p>  <p>■ 當加水燈連續約4小時以上亮燈時，紅色燈由1盞變3盞。</p>

維護面板



- 當錯誤代碼在數字顯示屏上亮起時
 - 錯誤代碼由1個英文字母和2個數字交替顯示進行提示。→請檢查錯誤代碼。
- 數字顯示屏滾動亮燈時
 - 提示排水燈亮起。→請進行排水。
- 電極復位指示燈閃爍或亮起時
 - 閃爍：已經快到更換電極時間。→請更換電極組件。
 - 常亮：無法運轉。→請更換電極組件。
- 清潔復位指示燈亮起時 <約1個月亮起>
 - 請進行維護保養。清潔水盤、防霉組件、除菌過濾網和HEPA多功能過濾網，並將它們裝回主機。安裝後請按  約3秒鐘。
 - 如果在清潔復位指示燈亮起前清潔產品，也請按  約3秒鐘。
- 售後服務專用按鈕
 - 工廠維修點檢時使用。(不需要客戶操作)

設置

開機準備

1 填寫開始使用日期

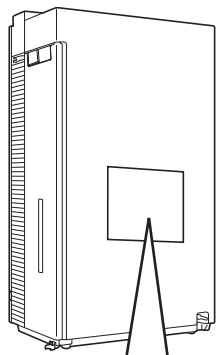

Replacement HEPA composite filter
(HEPA by JIS Standard)
Part No. F-ZPWP50Z

Date installed:

Replacement Sterilization filter
Part No. DJPV50C00001

Date installed:

取出水箱

2 從產品上取下水箱

① 打開側面板。

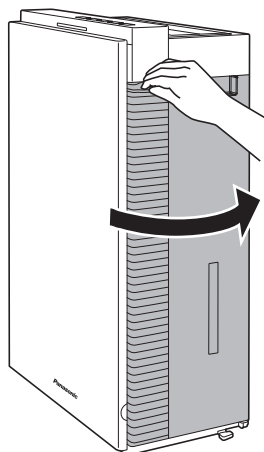

② 取出水箱，打開水箱蓋。

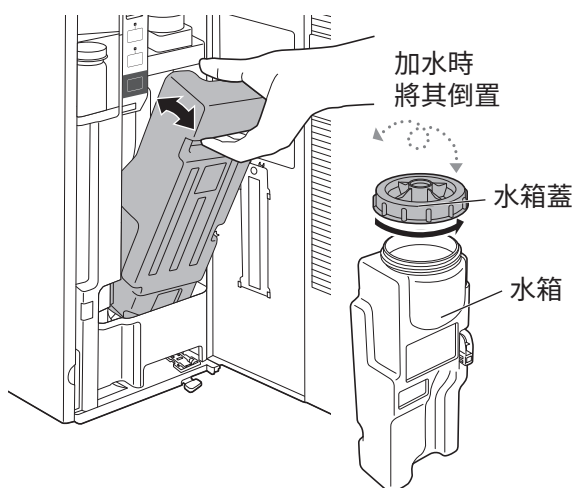

水箱可以立住，但請注意不要翻倒。

使用
方法

將水箱裝滿水，將鹽粒放入自動投鹽裝置

3 將水箱裝滿水

① 將水箱裝滿水。

• 加水時請務必加滿水。

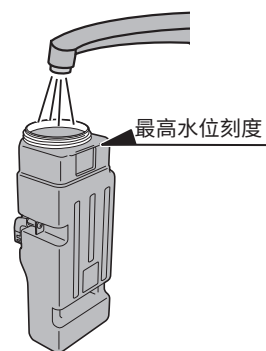

② 擰緊水箱蓋。

• 擰緊時用手扶住水箱，避免水箱傾倒。

提示事項

開機準備前請務必先閱讀第2~5頁。

設置

將水箱裝滿水，將鹽粒放入自動投鹽裝置

3 將水箱裝滿水

- 請務必使用自來水。
(因為一般都經過了氯化處理，雜菌難以繁殖。)
 - 請勿使用以下各種水。
 - 40 °C 以上的溫水或加入洗滌劑的水。
(可能導致變形或發生故障。)
 - 加入化學藥品、芳香劑、精油等的水
(水箱破損後可能導致傢俱家電等受潮受損→第5頁)
 - 淨水器的水或鹼離子水、礦物質水
(否則可能導致霉菌及雜菌大量繁殖。)
 - 井水
(否則可能導致霉菌及雜菌大量繁殖、變色、電極組件的更換時間提前。)
- 一滿箱水可持續運轉時間約6小時，風量模式運轉時間更長。
(“急速”模式運轉且室內溫度為20 °C、濕度為30%時。)

4 將鹽粒放入自動投鹽裝置

- ① 從產品上取出自動投鹽裝置，打開蓋子，放入鹽粒(約60~70粒)。
→自動投鹽裝置的取出方法請參考第8頁。
 - 請不要裝太滿鹽粒。
 - 向自動投鹽裝置補充鹽粒(約6個月1次)。

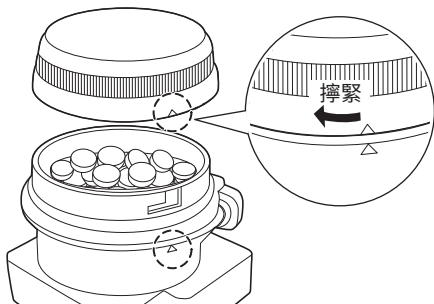

- 請務必使用附屬品或自選配件(第26頁)的鹽粒。

- ② 擰緊自動投鹽裝置的蓋子，將自動投鹽裝置安裝到產品上。
 - 裝回自動投鹽裝置的蓋子時，對準標記△擰緊蓋子。

裝回水箱並關上側面板

5 將水箱裝回產品並關上側面板

- ① 將水箱裝回產品。

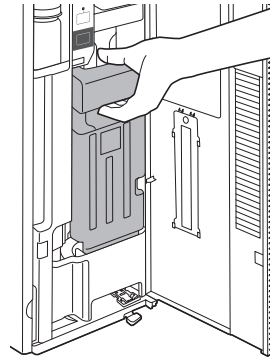

- ② 關上側面板。

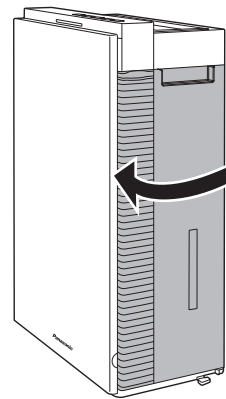

6 插上電源插頭

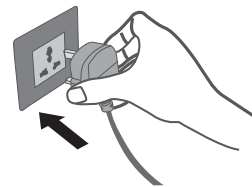

- 確認以下指示燈全部熄滅。

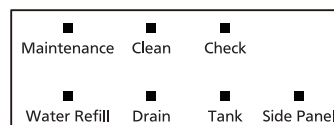

7 1粒鹽粒被自動投入水盤中。

使用方法

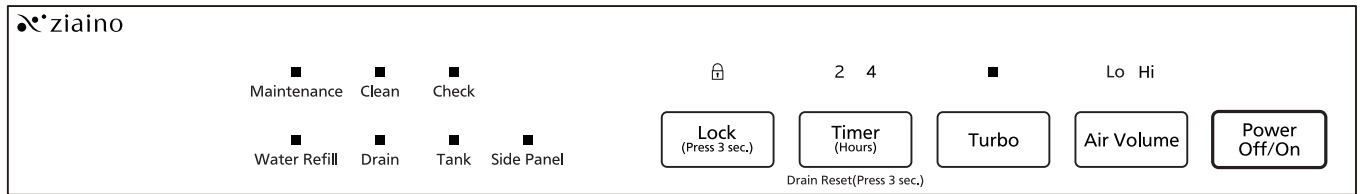

1 開始運轉



初次使用時，產品在設定為“風量”“Lo”、“電解強度”“中”狀態下運轉。從下一次開始，產品將以上次停止運轉時的設置重新開始運轉。

- 按下後約20秒鐘為預備運轉時間。
(狀態指示燈表現為藍色閃爍)
- 預備運轉期間不向外吹風。
- 預備運轉結束後，開始運轉。
(狀態指示燈亮起)

2 選擇風量模式

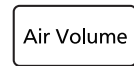

按此按鈕逐級進行風量強弱的切換。

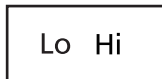

(指示燈亮起)

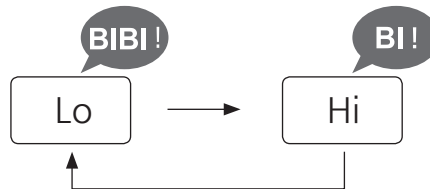

- 也可在預備運轉期間進行設定。

3 選擇急速模式

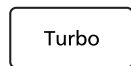

(指示燈亮起)

“急速”模式下電解強度為“強”，并以產品的最大風量運轉。

4 停止運轉



- 按下後繼續吹風約10秒鐘。
(目的是為了排出主機內積聚的次亞鹽素酸)

提示事項

- 運轉中請勿用手撥動導風板。(否則無法按設定角度轉動)
→ 用手撥動之後，請停止運轉。
(再次開始運轉時，自動恢復為正常狀態)

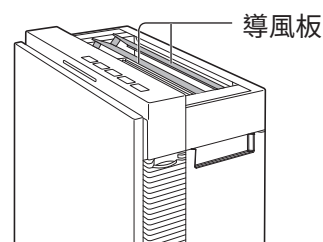

使用方法

定時模式

Timer (Hours)
短按此按鈕
進行定時設定
(定時指示燈亮起)

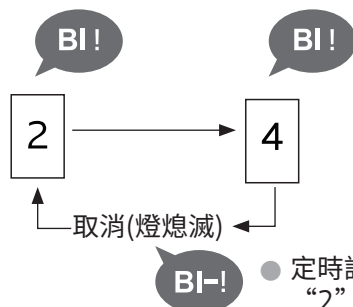

● 定時設置為“4”小時後，當只剩餘2個小時時，“2”在控制面板上亮起。

■ 下列情況下定時被取消

- 定時期間水箱中的水用完。(產品運轉停止)
- 定時期間取下水箱。(產品運轉停止)

排水重置

排水燈亮起提示需要進行排水，按排水方法(第16~18頁)完成排水作業後，插上電源插頭，定時指示燈 **2** 和 **4** 閃爍，提示要進行排水重置操作。長按 **Timer (Hours)** 按鈕約3秒，進行排水重置。

如果在排水燈亮起前進行排水作業，排水作業完成後，也要長按 **Timer (Hours)** 按鈕約3秒進行排水重置。

鎖定操作

Lock (Press 3 sec.)
長按約3秒鐘
(指示燈亮起)

防止誤操作。

設定後如按 **Lock (Press 3 sec.)** 以外的按鈕，將會發出“BI—BI—”的警告音，不能進行操作。

■ 希望取消模式時

再次長按約3秒鐘。(指示燈熄滅)

使用方法

選擇電解強度

產品處於待機狀態下



長按約3秒鐘進入切換狀態

在切換狀態下按  按鈕，指示燈

會從 、 和  逐級切換。

(對應的電解強度如右圖所示。)

選定所需電解強度後再同時按

 +  確認並退出切換狀態。

電解強度的變換表示如下。

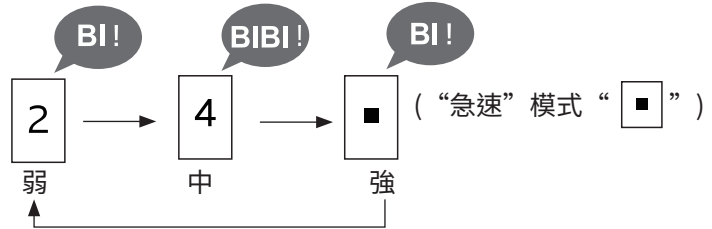

- 對房間內的氣味不滿意時，或希望提高滅菌效果時，請選擇電解強度“強”或“急速”模式。(電解時會聞到一定的氯味。)(產品電解強度出廠設置為“中”。)
- 只可切換“風量”模式電解強度，“急速”模式電解強度為“強”，無法切換。

清潔運轉 (自動)

- 為了保持產品內部清潔，本產品會定期自動進行清潔操作。(清潔運轉時會有微風吹出，清潔燈亮起。清潔完成後，清潔燈熄滅。)

提示事項

- 水箱需要加水時，不進行清潔運轉，因此請檢查水箱是否有水。
- 停止運轉期間進行自動控制，因此請勿拔下電源插頭。



(清潔燈亮起)

供水／排水方法

- 供水/排水前先斷電。

注意



- 在搬運水箱和水盤時，請確保在水不會灑出的狀態下搬運。如果有水灑出，請及時擦掉。
(水如果灑到地板等上面，會由於次亞鹽素酸的漂白作用而導致變色或變質。)

供水方法

- 水箱需要加水時，將會響起5次“BIBI”聲，停止運轉，(加水燈亮起)

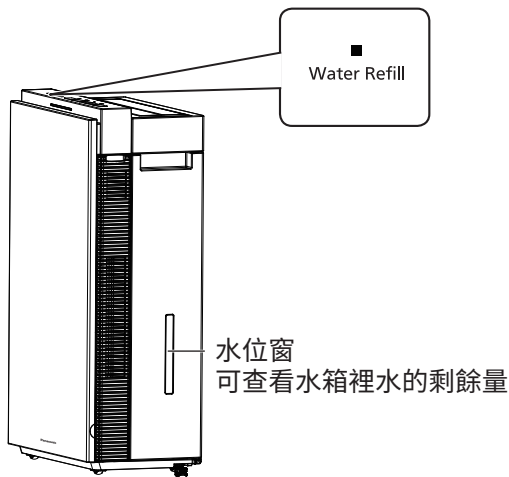

1 從產品上取出水箱，將水箱裝滿水。

- 水箱的取出方法和加水方法請查看第11~12頁“設置”。

2 將水箱裝回產品。

- 水箱的裝回方法請查看第12頁“設置”。

提示事項

- 需要鹽粒時，會自動投入。
自動投鹽週期為“約3天1粒”。不要在每次加水時添加鹽粒，因為會增加鹽濃度。

排水方法

- 當需要倒掉水盤中的水時，排水燈會亮起。
同時數字顯示屏滾動亮燈提示。如在運轉中，運轉會停止。
 - 排水燈亮起的時間請參考第9頁。

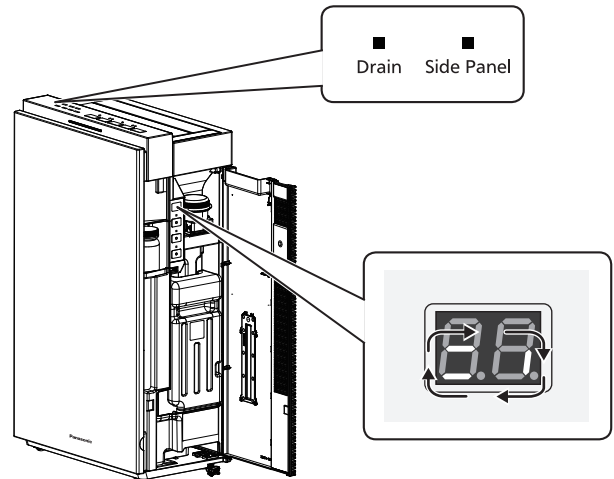

1 從產品上取出水箱。

- 水箱的取出方法請查看第11頁“設置”。

2 從產品上取出水盤。

- 定期進行水盤排水工作(約每週1次)。

- ① 將把手移動到最上方。
- ② 取出水盤。

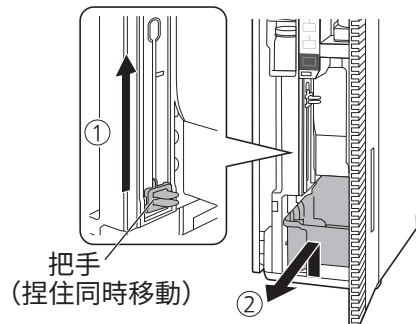

- ※ 如不抬起把手(電極組件)就無法取出水盤。
務必在確認電極組件已經升起後再取出水盤。

供水／排水方法

進行排水

3 倒掉水盤的水。

① 移動時不要傾斜。

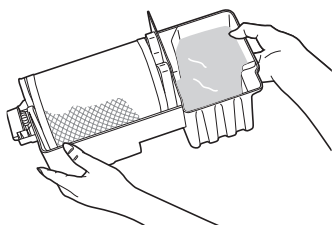

② 倒掉水盤的水。

- 如果不倒掉水盤的水，排水燈將一直亮起，產品無法運轉。



請同時打開自來水，將水槽沖洗乾淨。

③ 如接水部(為接住從電極組合落下水的凹部)有水滯留要擦掉。

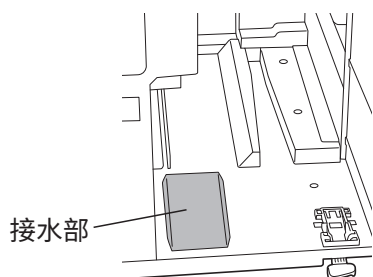

⚠ 注意



- 排水處理時，請同時打開自來水，將水槽沖洗乾淨。否則有可能導致金屬水槽和水管管道等氧化(生鏽)。

將水盤裝回產品

4 將水盤裝回產品。

① 確認把手在最上方。

② 裝上水盤。

③ 將把手拉到最下方。

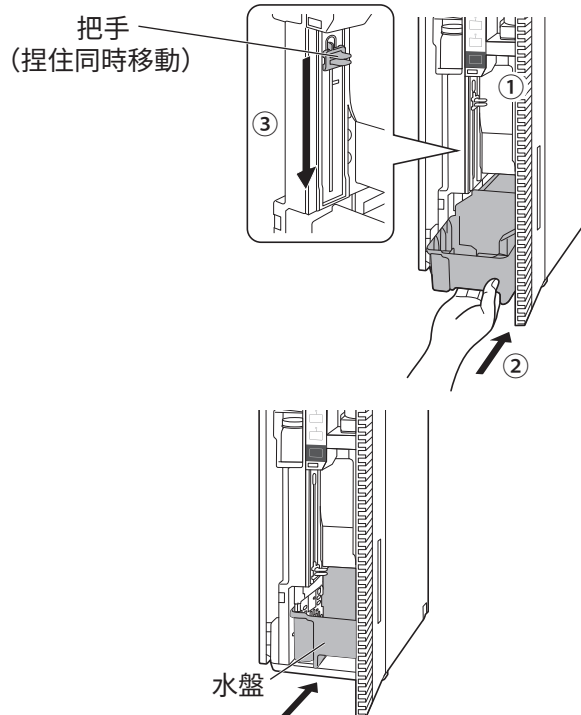

- 確保水盤牢固安裝在主機上。

供水／排水方法

將水箱裝滿水並將其裝回機體

5 將水箱裝滿水並將其裝回機體，關上側面板。

- 加水方法請查看第11~12頁“設置”。

① 將水箱裝回機體。

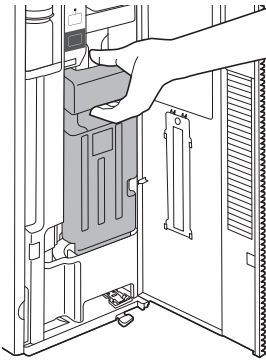

② 關閉側面板。

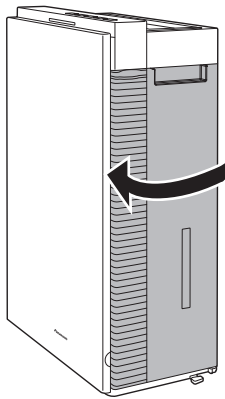

6 插上電源插頭

- 定時指示燈 2 和 4 閃爍，提示要進行排水重置

操作。長按  約3秒進行排水重置。

- 確認以下指示燈全部熄滅。

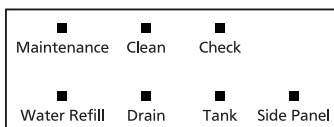

提示事項

請務必進行排水重置，否則產品將無法運轉。

鹽粒自動落下

7 1粒鹽粒被自動投入水盤中。

- 鹽粒投入水盤會有“咔嗒”的聲音
- 如果自動投鹽裝置中沒有鹽粒，維護燈亮起，維護面板上的數字顯示屏會有“00”閃爍，產品無法運轉。
→ 請補充鹽粒。(第12頁)
- 如果鹽粒卡在自動投鹽裝置中，請將其清除。

維護保養

維護保養前注意事項

警告



■ 維護保養產品前，請務必拔出電源插頭。
(否則產品可能會突然運轉，導致觸電或受傷。)



■ 禁止使用酸性洗滌劑或檸檬酸。
(否則可能產生有毒氣體，危害健康。)

注意



■ 在搬運水箱和水盤時，請確保在水不會灑出的狀態下搬運。如果有水灑出，請及時擦掉。
(水如果灑到地板等上面，會由於次亞鹽素的漂白作用而導致變色或變質。)



■ 禁止使用汽油或其他揮發性混合溶劑擦拭產品，以及把殺蟲劑噴到產品上。
(否則產品可能會破裂或短路，導致受傷、火災或觸電。)



■ 排水處理時，請同時打開自來水，將水槽沖洗乾淨。
(否則有可能導致金屬水槽和水管管道等氧化(生銹)。)

- 禁止使用如右圖所示的洗滌劑。
- 使用化學性抹布時，請按照其使用注意事項進行使用。



- 根據水質和使用環境情況，髒漬程度也不盡相同，因此即使在清潔復位指示燈亮起之前，或未達到規定期限，只要有臭味或水箱的水下降得慢時，也要進行維護保養。

維護保養

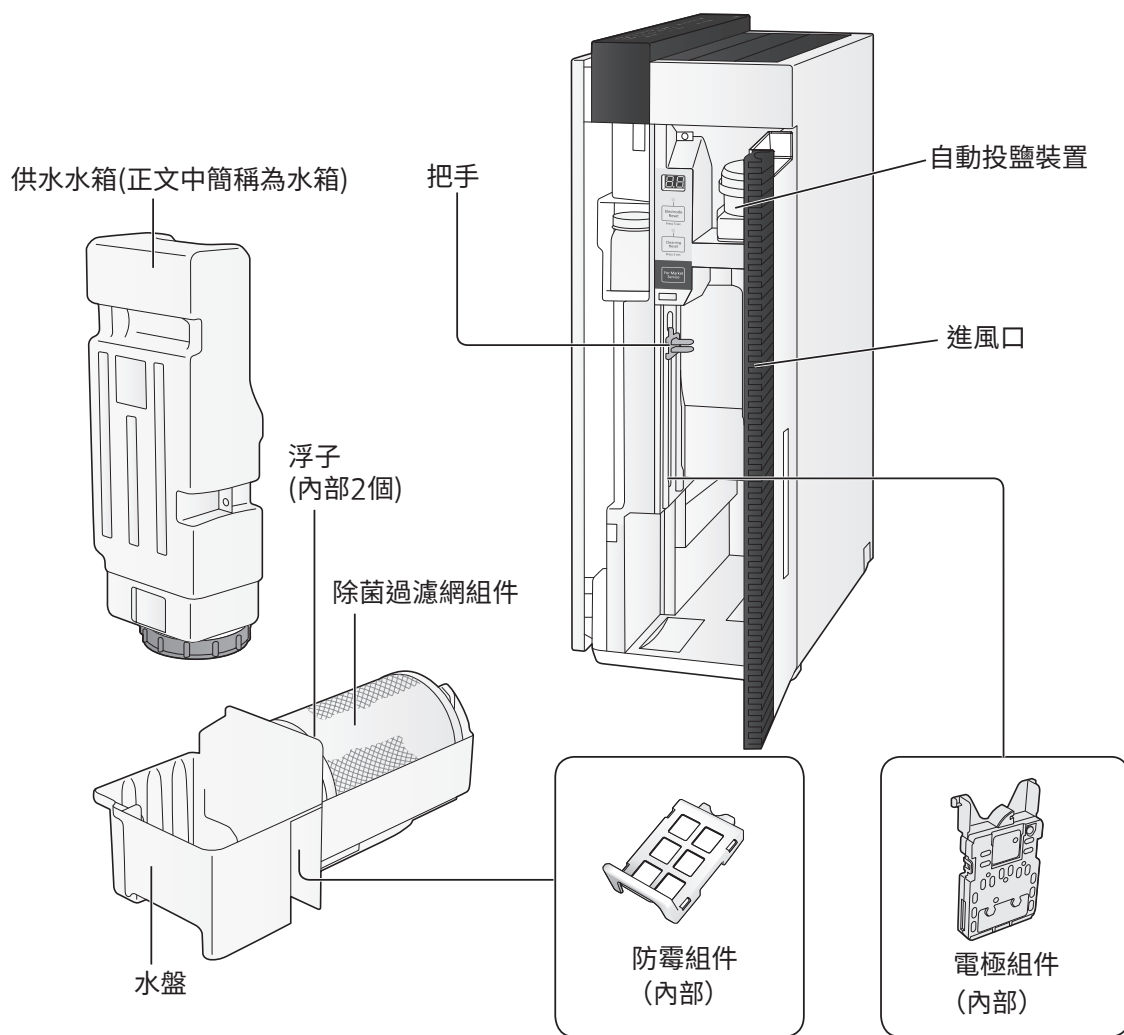

提示事項

- 進行維護時,請勿隨意擺放拆卸的零件。(否則可能會絆倒路人或造成零件損壞。)

維護保養

水箱 <每天>

進行水洗

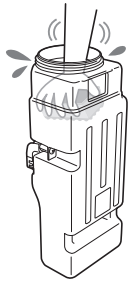

前面板及機體

<約每月1次>

使用充分擰乾的軟布擦拭污漬

- 請勿使用粗布擦拭或過度用力擦拭，否則會損傷表面。
- 請使用乾布擦拭電源插頭。

進風口

用吸塵器等清除污垢

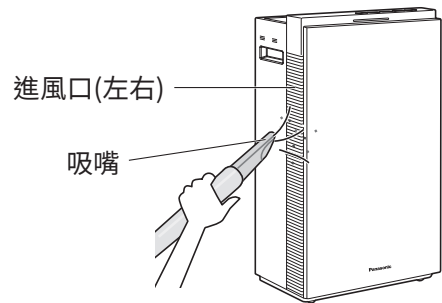

- 日常清潔可用擰乾的濕布擦拭。

前面板・HEPA多功能過濾網的拆卸/安裝方法

前面板的拆下方法

雙手向前拉出前面板。

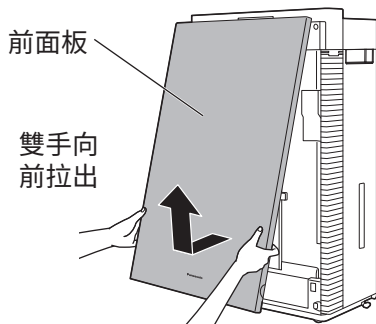

前面板的安裝方法

- ① 將前面板上部掛鉤掛在機體上。
- ② 將前面板下部推入機體。

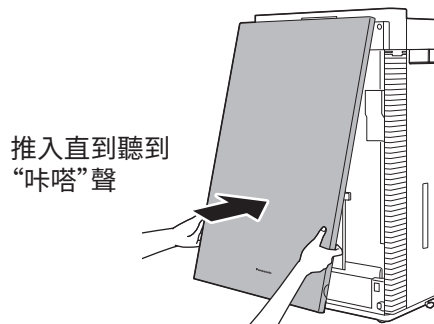

HEPA多功能過濾網的拆下方法

向上旋轉過濾網鉤，拆下HEPA多功能過濾網。

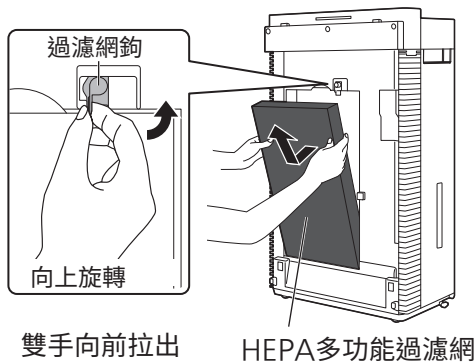

HEPA多功能過濾網的安裝方法

- ① 將HEPA多功能過濾網對準機體凹部放入機體。
- ② 向下旋轉過濾網鉤固定HEPA多功能過濾網。

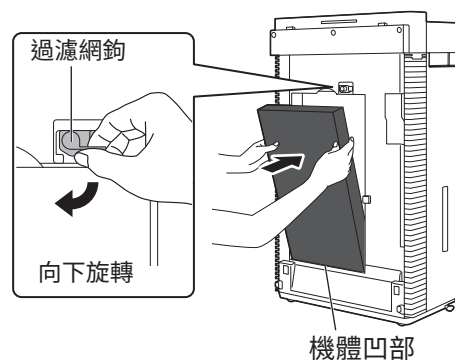

維護保養

HEPA多功能過濾網 <約每月1次>

用吸塵器等吸除黑色面(正面)的灰塵

- 吸塵時請勿用力按壓，否則過濾網可能會受損。
- 白色面(背面)無需進行維護保養。
- 請勿水洗。
- 如果擔心有污垢，請在1個月內維護保養。

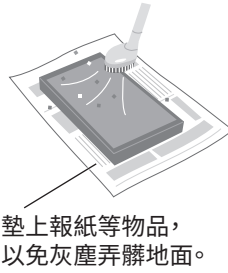

提示事項

- HEPA多功能過濾網未安裝時，請勿使用本產品。
(否則將失去除塵效果，灰塵進入產品內可能造成故障。)

更換HEPA多功能過濾網的參考時間

(自選配件：第26頁)

更換期限	約 1 年 1 次*
條件	每天 12 小時運轉時

※ 根據使用環境情況，髒漬程度也不盡相同，如在維護保養後仍發出臭味，即使在1年以內也請更換。

- 請在過濾網隨附的標籤上記錄開始使用日期，並粘貼在產品背面，覆蓋舊的使用日期。
- 請將HEPA多功能過濾網作為非可燃垃圾處理。
- 如果在有芳香劑、香煙或烤肉等氣味濃烈的環境下(特別是酒店)使用，異味有可能會附著在過濾網上。當過濾網的吸附能力達到飽和後，氣味也會因吸附過盈而隨風再次被吹出。當發生以上情況時，請對HEPA多功能過濾網進行維護保養；若保養後仍有異味吹出，即使沒有達到過濾網更換期限，也請對HEPA多功能過濾網進行更換。另外，若經常在氣味濃烈的環境下使用，建議定期針對室內開窗進行通風換氣。

自動投鹽裝置

自動投鹽裝置能正常使用時，無需維護保養

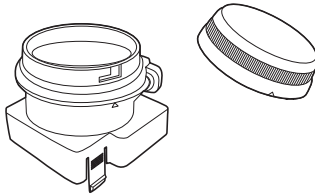

鹽變硬去不掉時，
請浸泡後再清洗。

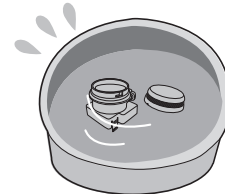

提示事項

- 浸泡和洗滌後，充分晾乾自動投鹽裝置後再使用。(如果有水分殘留，鹽粒會融化並變硬。)
- 長期不使用時，請勿將鹽粒留在自動投鹽裝置中。

水盤 <約每月1次>

1 從主機上取出水盤。

- ① 將把手移動到最上方。
- ② 把水盤取出。

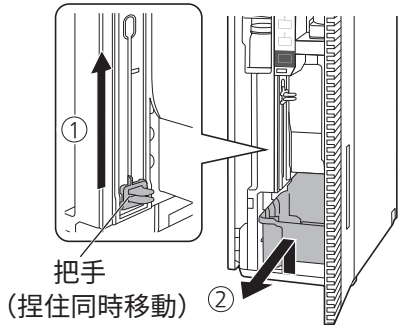

※ 如不抬起把手（電極組件）就無法取出水盤。
務必在確認電極組件已經升起後再取出水盤。

2 從水盤上拆下除菌過濾網組件、防霉組件。

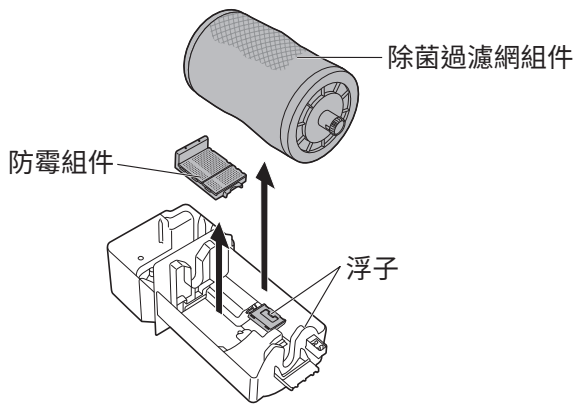

■ 請勿取下浮子（發泡聚苯乙烯）。
（如未正確裝上會導致不運轉。）

3 用水清洗。

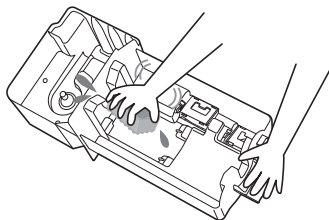

- 使用浸過水的軟布去除水垢等污漬。
- 用棉棒或牙刷等去除細微處的污漬。
- 如果污漬難以去除，請將其浸泡在40℃或以下的溫水中。

4 將除菌過濾網組件、防霉組件安裝到水盤上。

- ① 防霉組件
水平放入凹部。
● 放入時請注意方向。
- ② 除菌過濾網組件
將齒輪裝到水盤中。

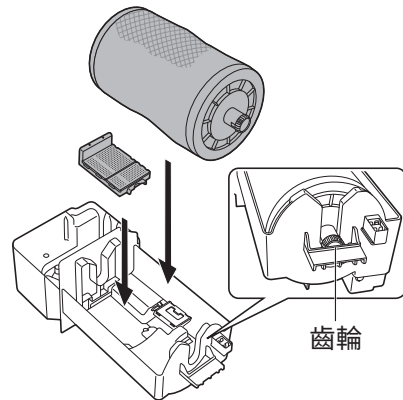

5 將水盤裝回主機。

- ① 確認把手在最上方。
- ② 裝上水盤。
- ③ 將把手拉到最下方。

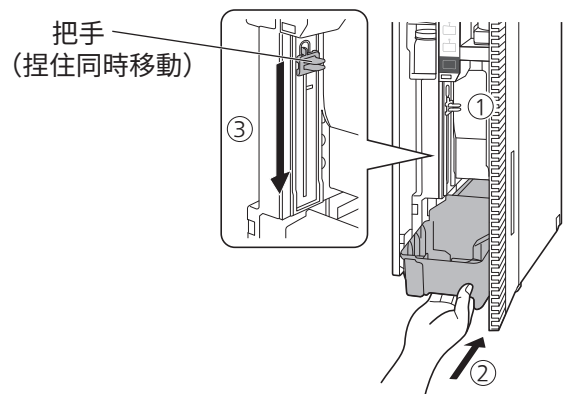

提示事項

- 將水盤安裝到主機之前，請務必清空水盤。

維護保養

防霉組件 <約每月1次>

用水清洗。

(水盤的取出和安裝方法請參考第23頁。)

- 請勿用刷子刷洗或分解。
- 確認防霉組件的外殼是否髒漬。
→ 如果已有髒漬，請用柔軟的布擦拭乾淨。

提示事項

- 防霉組件中有時會出現粉末，並不影響使用。
- 防霉劑伴隨使用會變小，並不影響防霉性能。
- 防霉劑有其特殊的氣味，對人體無害。

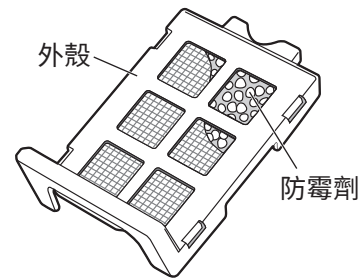

除菌過濾網組件 <約每月1次>

1 拆卸

(水盤的取出和安裝方法請參考23頁。)

從過濾網框架上依次拆下過濾網壓板、除菌過濾網。

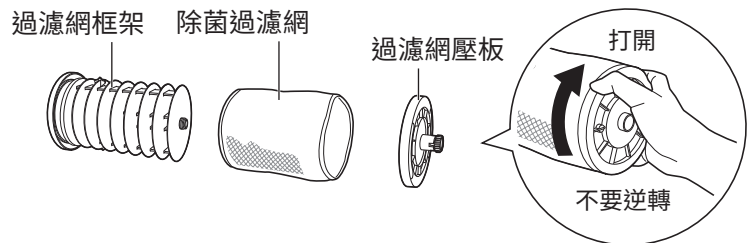

2 清洗

用清水或溫水按壓清洗除菌過濾網

- 請勿用刷子刷洗或用洗衣機清洗。
- 請勿使用乾燥機乾燥。(可能導致縮小)
- 用水清洗過濾網框架和過濾網壓板。



3 安裝

- ① 將除菌過濾網插入過濾網框架。
 - ② 將過濾網壓板安裝到過濾網框架上。
- 請勿在除菌過濾網和過濾網壓板及過濾網框架之間留下空隙，或壓住兩端的圓形部分。(否則會導致性能下降)

更換除菌過濾網的參考時間

(自選配件：第26頁)

更換期限	約 5 年 1 次*
條件	每天 12 小時運轉時

※ 根據水質和使用環境情況，髒漬程度也不盡相同，如維護保養後仍發出臭味或水箱的水下降得慢，即使在5年以內也請更換。

- 廢棄除菌過濾網時，請將其作為非可燃垃圾處理。但請勿丟棄過濾網框架和過濾網壓板。
- 更換後請在產品背面的標籤上填寫更換日期。

更換電極組件

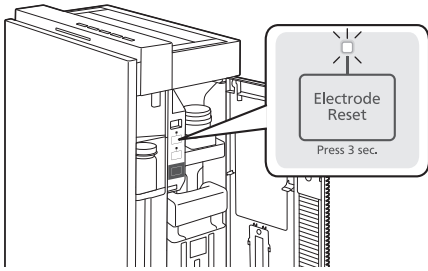

當電極復位指示燈閃爍時

- 當電極復位指示燈閃爍時，請予以更換。請聯繫經銷商進行更換。
- 閃爍約1個月後電極復位指示燈將會常亮。（當電極復位指示燈常亮時，將無法運轉）
- 約5年1次。（每天12小時運轉時）
- 根據水質和使用環境情況，更換時間也會有所不同。

提示事項

- 請務必使用本機專用的電極組件（“自選配件”第26頁）。
- 抬起或按下電極組件時，請捏住把手移動。

電極組件的拆卸／安裝方法

■ 拆卸方法

- ① 拔下電源插頭。
- ② 取出水箱。
- ③ 向上拉把手(電極組件)。
- ④ 從主機上取出水盤。
- ⑤ 按下把手(電極組件)。

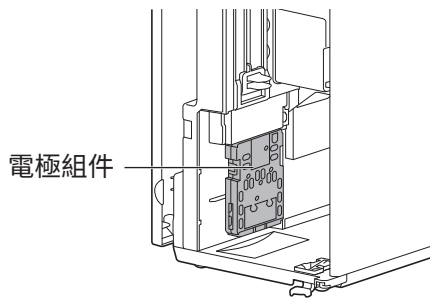

- ⑥ 拆下電極組件的外罩。

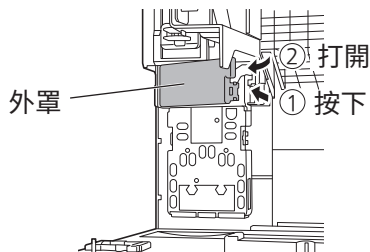

- ⑦ 拆下連接器。

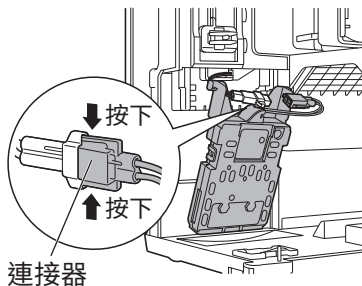

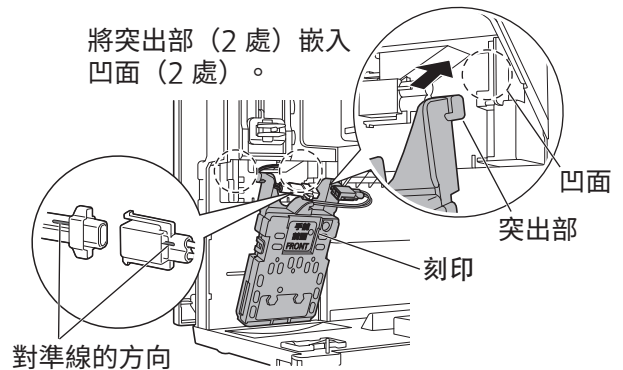

■ 安裝方法

- ① 將新電極組件的刻印朝前安裝到連接器，然後將其安裝到主機上。

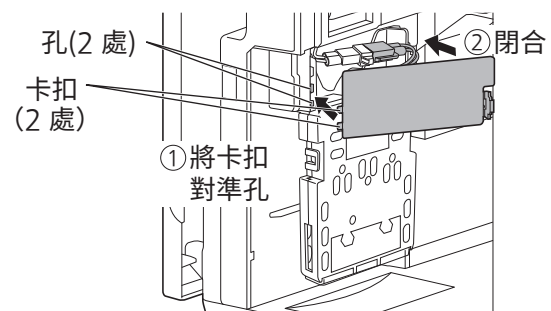

- ② 將外罩安裝到電極組件上。



- ③ 將把手（電極組件）向上拉。
- ④ 將水盤裝回主機。
- ⑤ 將把手(電極組件)拉到下方。
- ⑥ 將水箱裝回主機。
- ⑦ 將電源插頭插入電源插座，按  約 3 秒鐘。

關於電極組件的廢棄

- 電極組件是塑膠與金屬的混合物。請遵照所居住地區的垃圾分類方法進行廢棄。

維護保養

長期間置時

- ① 拔下電源插頭。
- ② 倒掉水箱、水盤裡的水，並對產品進行維護保養。
- ③ 將各部位的水完全擦乾之後再裝回主機。
- ④ 將電源插頭插入電源插座，進行除菌過濾網乾燥運轉。（為防止發霉和產生雜菌）

除菌過濾網乾燥運轉

產品處於待機狀態下，同時按住 **Turbo** 和 **Air Volume** 約 3 秒鐘，產品進行除菌過濾網乾燥。

- 約 2 個小時後自動停止。(狀態指示燈熄滅)
- 中途如需解除時，再次按約 3 秒鐘。



(狀態指示燈藍色閃爍)

提示事項

- 如在中途解除除菌過濾網乾燥運轉，可能無法充分乾燥。

- ⑤ 停止運轉後，拔下電源插頭，用塑膠袋等蓋上主機。
- ⑥ 請在乾爽、水平、穩定的場所立起來保存。

自選配件

- 更換用鹽粒(約300粒)



型號：F-ZPWL03Z

- 更換用除菌過濾網

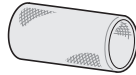

不含過濾網框架和過濾網壓板。

型號：DJPV50C00001

- 更換用HEPA多功能過濾網



型號：F-ZPWP50Z

維修零件

- 更換用電極組件

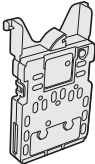

型號：DJPV50C00002

- 更換用防霉組件

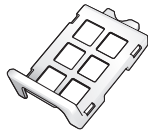

型號：JDJPL7000023

以上配件購買或更換請聯繫經銷商。

導風板脫離時

導風板的安裝方法

- 1 把導風板(前)的凹形突出部插入方形孔。

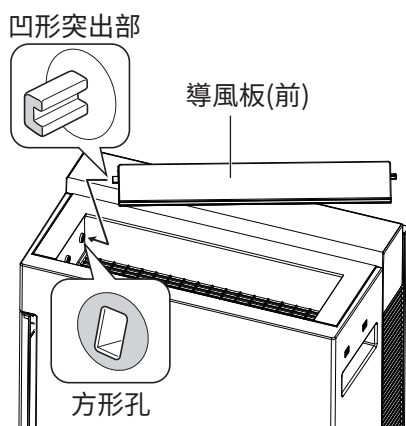

- 2 稍微彎曲導風板中部，將另一端插入圓形孔。

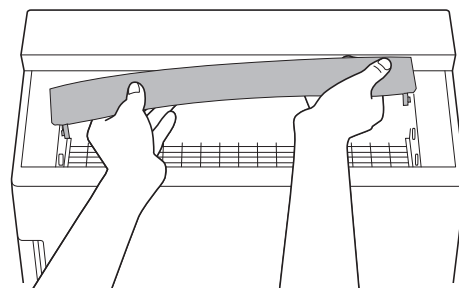

- 3 導風板(後)也用同樣的方法安裝。

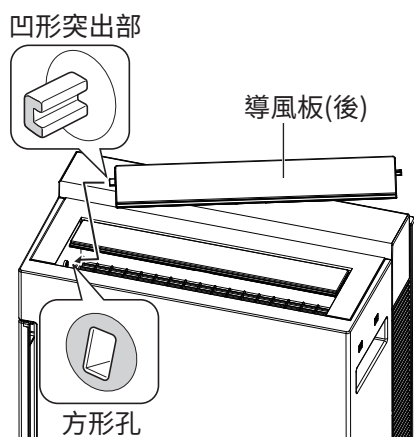

提示事項

導風板形狀一樣，不分前後，都可安裝。

當浮子脫落時

浮子的安裝方法

- 1 將突出部放入水盤的孔中。

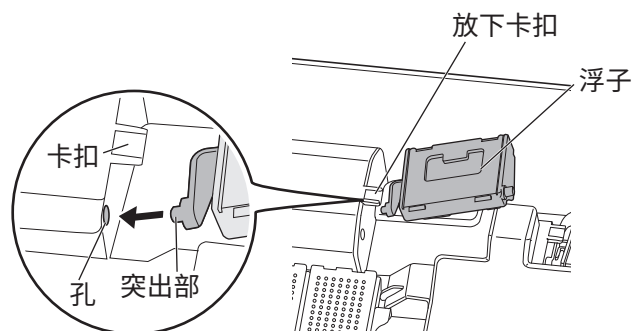

- 2 ① 一邊沿箭頭方向按，
② 一邊插進另一側的孔中。

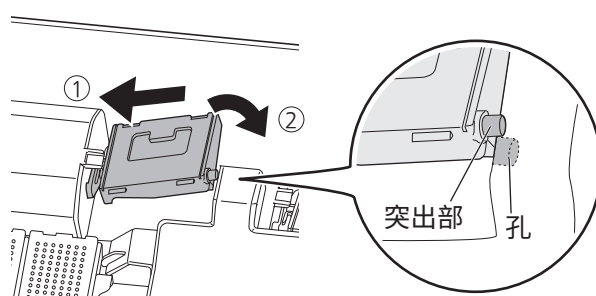

更多信息

關於氣味感應器

檢測空氣污染物，通過狀態指示燈顯示污染程度。

- 在靠近加熱器的場所使用時因室內空氣的流動，感應器的工作狀況有可能會發生變化。
- 感應器的靈敏度可調節。(出廠設置為“中感應度”。)

① 產品停止運轉的狀態下，同時按下 、 和  按鈕約3秒。

(風量燈依次閃爍。)

② 達到所需設置模式時，請鬆開按鈕。

風量指示燈顯示

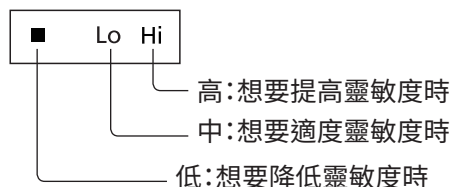

感應器	感應範圍	有可能感應
氣味感應器	<ul style="list-style-type: none">• 香煙、香燭、烹飪、寵物的氣味• 化妝品、酒精、噴霧劑類等	<ul style="list-style-type: none">• 蒸汽(水蒸汽)、油煙• 開關門時產生的風或急劇的溫度變化等

關於HEPA多功能過濾網

HEPA多功能過濾網中集成了生物除菌、抗過敏原，能夠抑制過敏原(花粉、蟎蟲屍體及糞便)、細菌、霉菌。

■ 抗過敏原: 抑制過敏原(花粉、蟎蟲屍體及糞便)的活動。

檢測機構: 大阪市立工業研究所

檢測方法: 通過酶免疫測定法，確認精製塵蟎過敏原的降低。

去除方法: 與抗過敏原接觸

檢測對象: 過濾網收集的過敏原(蟎蟲、花粉)

檢測結果: 抑制99%以上。(大工研報第2127號)

■ HEPA多功能過濾網會散發出“綠茶兒茶素”、“生物除菌”以及“抗過敏原”特有的氣味，此氣味對人體無害。

■ 粒徑0.3 μm顆粒物的去除率達到99.97%*。

*這是過濾網的去除性能。與整個房間的去除性能不同。

檢測報告號: KJ202300624



檢測標準: JIS B 9908: 2011 換氣用空氣過濾網組合・換氣用電氣集塵器的性能試驗方法

常見問題解答

諮詢或送店維修之前，請先確認以下情況。

Q1 想使狀態指示燈關閉時。

A

- 本產品的狀態指示燈可以關閉。
- 在運轉過程中，同時按  鍵和  鍵大約3秒鐘，狀態指示燈關閉。
- 想使其重新亮起時，請再一次同時按大約3秒鐘。(狀態指示燈亮起)
- 紅色閃爍(加水、排水、維護等通知)，即使狀態指示燈關閉也會閃爍。

Q2 即使維護燈亮起，也可運轉。
(狀態指示燈無紅色閃爍)

A

- 如果維護燈因清潔復位指示燈亮起、電極復位指示燈閃爍而亮時，狀態指示燈不會閃爍紅色。
- 即使維護燈亮起也可運轉。
- 由於這是暫時的，清潔復位指示燈亮起時請清潔水盤和除菌過濾網，電極復位指示燈閃爍時請做更換電極組件的準備。



Q3 排水燈不亮起。

A

- 由於每次排水的次數和時間都會復位，如果在排水燈亮之前進行排水作業，則燈不會亮。



故障排除

首先請確認以下內容。執行此操作後仍無法修復時，請拔下電源插頭，並聯繫經銷商進行檢查、維修。

可能發生的狀況	請確認以下內容
① 出風量少	<ul style="list-style-type: none">● 進風口、HEPA多功能過濾網是否被灰塵等堵塞？ → 請消除堵塞。(第21、22頁)● 除菌過濾網組件上是否附有水垢和灰塵？ → 請清除水垢和灰塵。(第24頁)
② 不吹風	<ul style="list-style-type: none">● 按下  後是否等了20秒鐘？ → 按下  後約20秒鐘為預備運轉時間。(第13頁) 即使等上20秒鐘仍完全不吹風時，請聯繫經銷商。● 自動投鹽裝置中是否有鹽粒？ → 確認已向自動投鹽裝置中加入鹽粒。(第12頁)

其他信息

故障排除

可能發生的狀況	請確認以下內容
③ 發出氯（消毒）的氣味	<ul style="list-style-type: none"> ● 因為次亞鹽素酸分解了污垢和臭氣。 → 不喜歡氯（消毒）的氣味時請切換到“風量”模式，將電解強度調到“弱”。（第15頁）
④ 出風口吹出的風有臭味	<ul style="list-style-type: none"> ● 產品、HEPA多功能過濾網是否有髒漬？ → 請進行HEPA多功能過濾網的維護保養（第22頁）。 維護保養後仍然無改善時，則更換新的HEPA多功能過濾網。 ● 水盤、除菌過濾網是否有髒漬，或未使用新的自來水？ → 請進行水盤、除菌過濾網、水箱的維護保養（21、23、24頁），換上新的自來水。（第16~18頁） ● 在濃烈氣味的房間內使用過嗎？如果在有芳香劑、香煙、烤肉或濃烈氣味場所中使用，可能會縮短過濾網的使用週期。 → 在這種環境下使用時，建議同時打開房間的換氣系統或適當開窗通風。 若維護保養後仍有異味吹出，即使沒有達到過濾網更換期限，也請對HEPA多功能過濾網進行更換。
⑤ 水箱水量不減少	<ul style="list-style-type: none"> ● 進風口、HEPA多功能過濾網是否被灰塵等堵塞？ → 請消除堵塞。（第21、22頁） ● 除菌過濾網組件上是否附有水垢和灰塵？ → 請清除水垢和灰塵。（第24頁） ● 是否濕度高或室溫低？ → 濕度高時或寒冷的日子裡，水箱裡的水減少得慢。
⑥ 發出“噗嗤”“噗嗤”聲	<ul style="list-style-type: none"> ● 這是從水箱進行加水的聲音。 → 並非故障，請繼續使用。
⑦ 水盤附近有聲音	<ul style="list-style-type: none"> ● 除菌過濾網是否安裝牢固？ → 取出水盤，先取出除菌過濾網，然後重新正確安裝。
⑧ 自動投鹽裝置附近有「嘩啦」的聲音	<ul style="list-style-type: none"> ● 為了防止鹽粘連，自動投鹽裝置會自動動作。
⑨ 即使按  ，指示燈也不亮起	<ul style="list-style-type: none"> ● 電源插頭是否已拔下？ → 請確保電源插頭插入電源插座，按 。
⑩ 水箱滿水，但加水燈仍然亮起	<ul style="list-style-type: none"> ● 是否已正確安裝水盤、水箱？ → 請正確安裝水盤、水箱。（第12、17、18頁） ● 是否已正確安裝浮子？ → 請正確安裝浮子。（第27頁）

故障排除

可能發生的狀況	請確認以下內容
⑪ 即使排水工作已完成，但排水燈仍亮起	<ul style="list-style-type: none"> ● 是否在未拔下電源插頭的情況下進行排水作業？ → 請拔掉電源插頭再進行排水。 ● 在上述以外的情況下，電極組件可能出現異常或故障。 → 請聯繫經銷商。
⑫ 排水作業後，約1周以內或加水燈未第7次亮起，排水燈亮起	<ul style="list-style-type: none"> ● 當水盤內的水髒時有可能會亮燈 → 請進行排水作業，清潔水盤。
⑬ 主機已經傾斜或傾倒	<ol style="list-style-type: none"> ① 拔下電源插頭。 ② 扶起主機。（擦掉附著的水） ③ 停置半日以上，不使用。 （若內部進了水，則要使其徹底乾燥） ④ 進行供水／排水作業(第16頁)後再次插上電源插頭運轉。
⑭ 運轉中的產品出現間歇性停機	<ul style="list-style-type: none"> ● HEPA多功能過濾網、除菌過濾網是否漏安裝？ → 請安裝HEPA多功能過濾網、除菌過濾網。
⑮ 空氣有污濁，但空氣污染度指示燈顯示仍為“藍色”	<ul style="list-style-type: none"> ● 請確認產品是否在污染物難以吸入機體的場所？(第6頁) ● 請確認產品是否在面積太大的場所使用？

異常碼一覽表

- 數字顯示屏上發出異常碼通知。
請在確認異常碼後拔下電源插頭，進行以下處理。

異常碼	原因	處置方法
U11	電極組件上有異物附著。	請清除電極組件周圍的異物。 請重新插電源插頭。
	水盤裡的水和水盤、除菌過濾網有髒漬。	將水盤裡的水倒掉並清潔水盤和除菌過濾網。(第16、23、24頁) 請重新插電源插頭。
U12	電極組件的把手在滑動槽的上方。	請降下電極組件。(第23、25頁) 請重新插電源插頭。
	主機已經傾斜或傾倒	請看第31頁的故障排除。
U14	水盤內的水污濁。	請倒掉水盤裡的水並進行維護保養。(第16、23頁) 請重新插電源插頭。
U16	異物浮在浮子上。 沒有正確安裝。	清除浮子周圍的異物。 正確安裝浮子。
	主機已經傾斜或傾倒	請看第31頁的故障排除。

進行上述操作仍未恢復正常時，請聯繫經銷商。

故障排除

異常碼一覽表

異常碼	原因	處置方法
F01	主機發生故障。	請聯繫經銷商維修。

其餘異常碼請聯繫經銷商維修。

其他顯示

00	自動投鹽裝置裡無鹽粒。請添加鹽粒。(第12頁) 如果鹽粒殘留，可能會堵塞在自動投鹽裝置內，因此請注意維護保養自動投鹽裝置。(第22頁)
----	--

規格

型號	F-JPW50H		
額定電壓/頻率	220 V~ 50 Hz		
運轉模式	急速模式	風量模式(Hi)	風量模式(Lo)
額定輸入功率 (W) ※1	58	17	12
噪音 [dB(A)] ※2	54	41	31
風量	5.3 m ³ /min(318 m ³ /h)	2.5 m ³ /min(150 m ³ /h)	1.5 m ³ /min(90 m ³ /h)
滿水連續運轉時間 (h) ※3	6.0	11	18
水箱容量 (L)	約 2.1		
電源線長度 (m)	2.0		
產品尺寸 (mm)	高 710 × 寬 398 × 長 240		
產品重量 (kg)	約 11.2		

※1 在將電源插頭插入電源插座的狀態下，運轉為“關”時的消耗功率約0.9 W。(清潔運轉時8 W)

※2 噪音為A計權聲壓級，在全消音噪音實驗室環境下測得。

※3 滿水連續運轉時間為室內溫度20℃、濕度30%環境下的數值。根據室內溫度和濕度情況，連續運轉時間也不一樣。

出現下列情況時，請聯繫經銷商維修

產品發生故障。請拔出電源插頭，聯繫經銷商維修。

Panasonic Corporation

Web site: <http://www.panasonic.com>

© Panasonic Corporation 2023

發行：2023年07月
P0723-0 JPW5H8950